

Kaeviku ristlõige
Tüüp nr 1

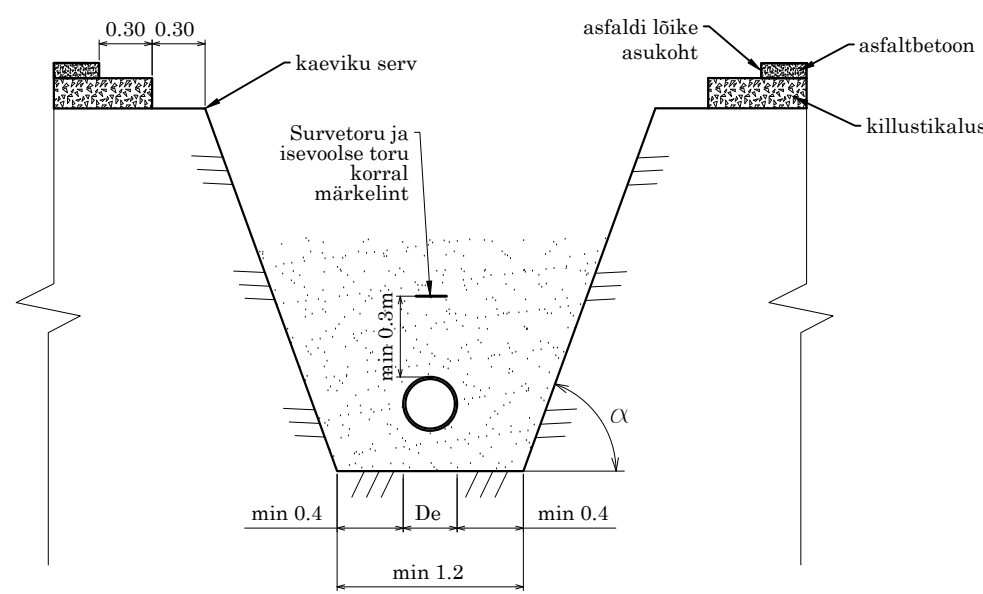

Kaeviku ristlõige
Tüüp nr 3

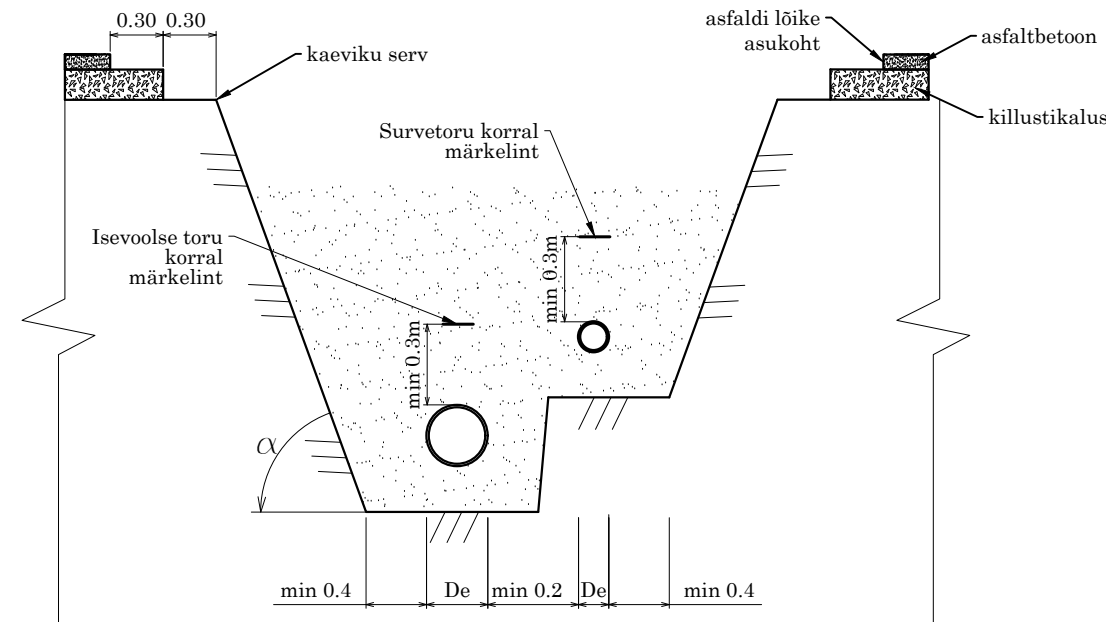

Kaeviku ristlõige
2 kihilise asfaldi korral
Tüüp nr 2

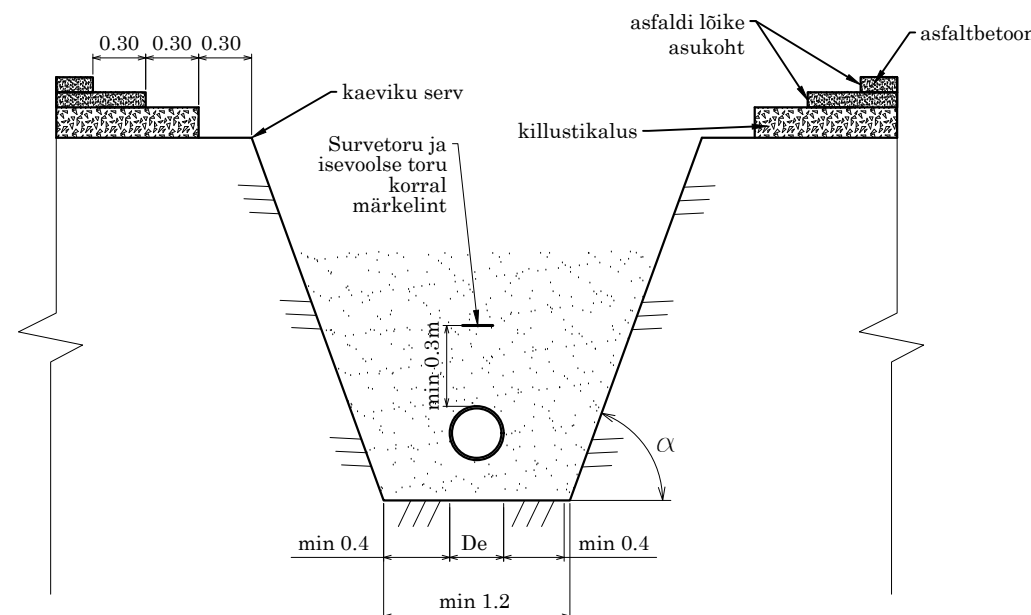

1. kihilise asfalkattega sõidutee kate taastamine

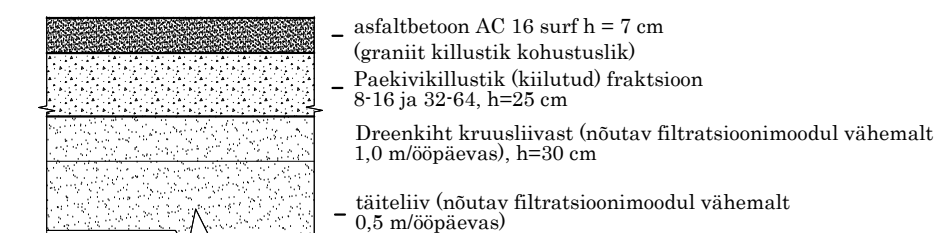

2. kihilise asfalkattega sõidutee kate taastamine

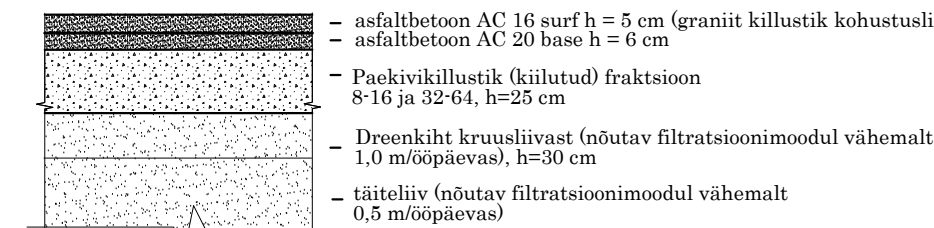

Killustikkatte taastamine

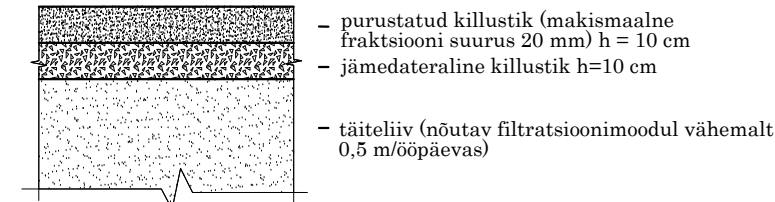

Betoonkivisillutise taastamine

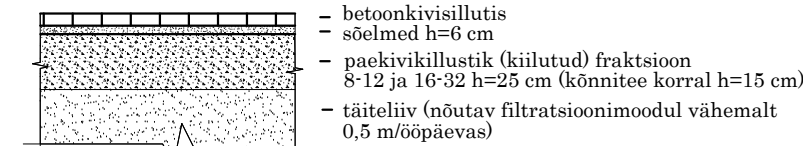

Kruuskatte taastamine

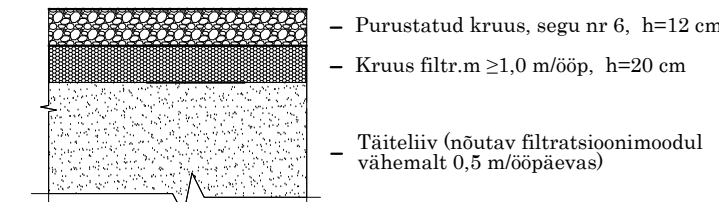

Haljasala kate taastamine

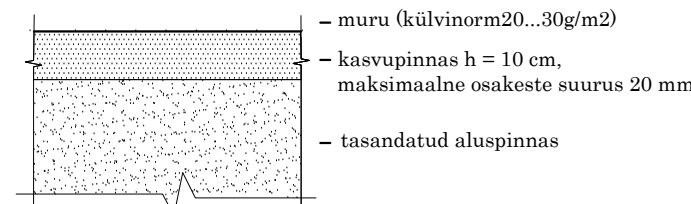

Kaeviku ristlõige
Tüüp nr 2

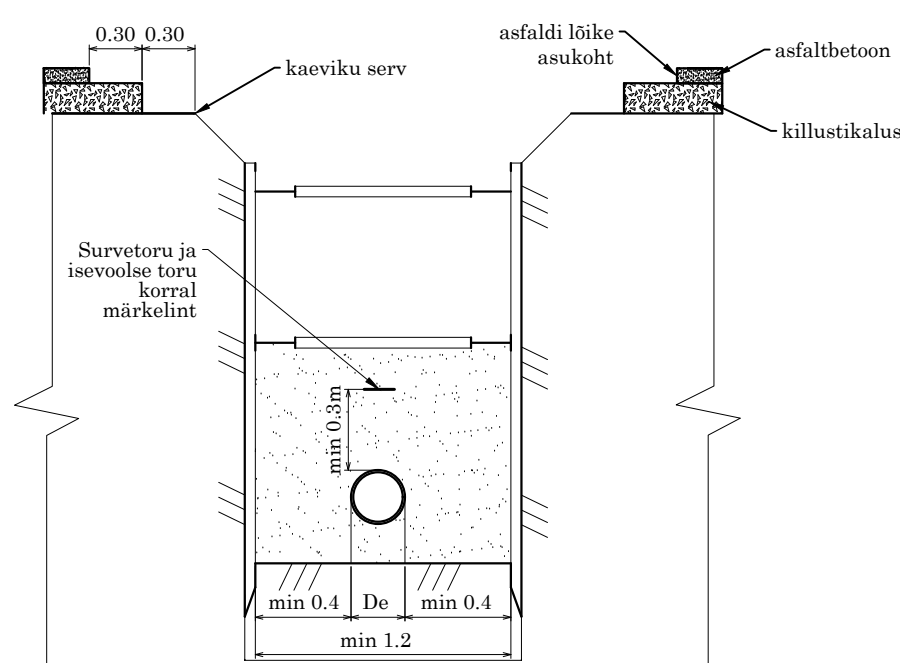

Kaeviku ristlõige
Tüüp nr 4

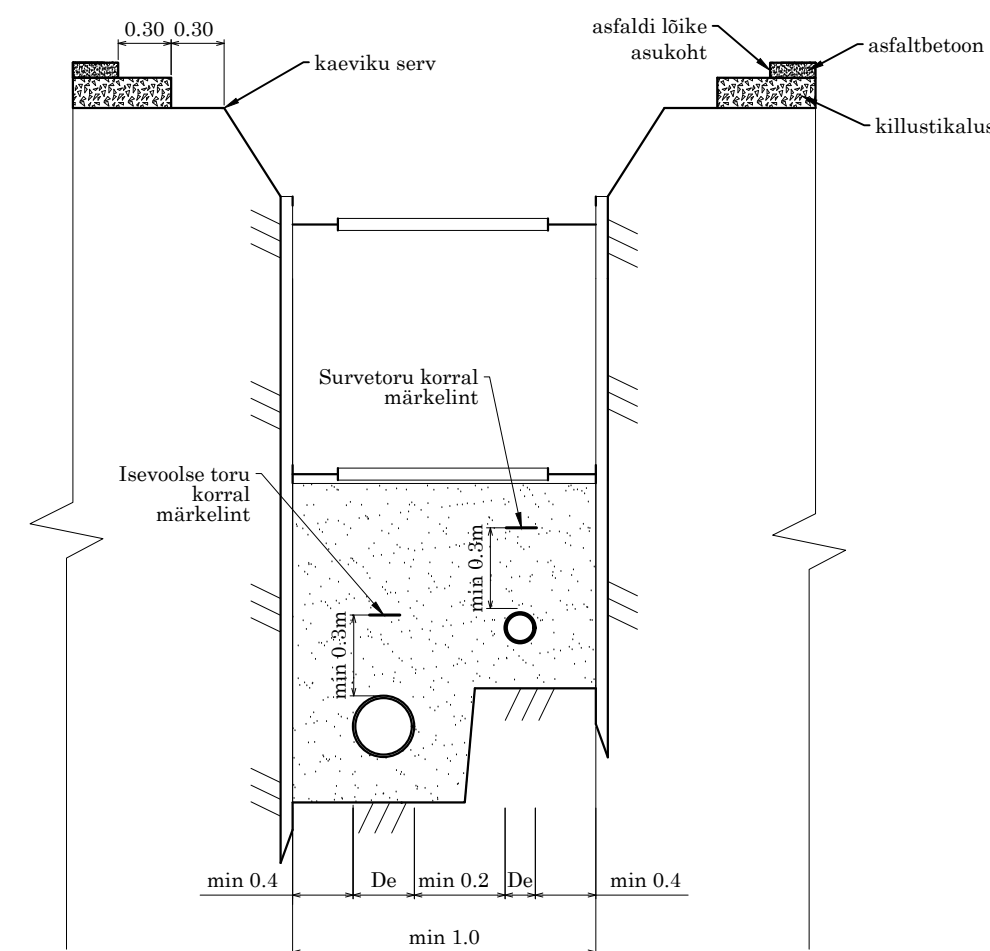

Tugipeenra ristlõige
(Tartu linn)

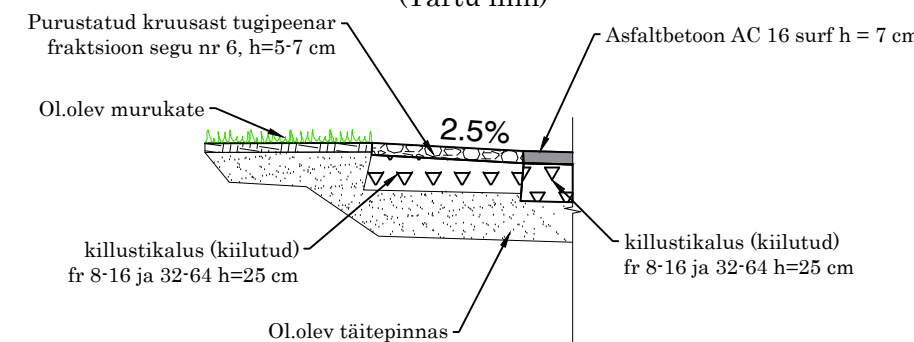

Märkused:

1. Ühikud toodud meetrites.
2. Toestamata ehituskaeviku nõlvakalde määrab Töövõtja, lähtudes konkreetse tööloigu geoloogilistest ja ilmastikutingimustest.
3. Ehituskaeviku toestamise vajadus konkreetsetes tööloigudes otsustatakse Töövõtja poolt tööde käigus, lähtudes konkreetse tööloigu geoloogilistest ning ilmastikutingimustest.
4. Juhul, kui olemasolev sõidutee äärekivi on ehituse käigus oma kohalt nihkunud, tuleb see asendada uuega.
5. Vajadusel kindlustada olemasoleva äärekivi tagune täiendavalt betooniga, äärekivi betoneerimisel min. betooni klass C15/20.
6. Kõnnitee asfalkatte taastamise materjalide valikul lähtuda maanteameti juhendist, AKÖL 900<AKÖL 20<1500, killustik AKÖL 20 <500
7. 1 kihilise asfalkatte sõidutee taastamise materjalide valikul lähtuda maanteameti juhendist, AKÖL 1500<AKÖL 20<3000, killustik AKÖL 20 3000-6000.
8. 2-kihilise asfalkatte sõidutee taastamise materjalide valikul lähtuda maanteameti juhendist, AKÖL 3000<AKÖL 20<6000, killustik AKÖL 20 3000<6000.

Muudatuse nr:	Kuupäev:	Projekteeris:	Selgitus:
---------------	----------	---------------	-----------

Altren Projekt OÜ MTR nr EEP002873 reg. 21.02.2014 Vana-Hansu, Suure-Rakke küla Elva vald Tartumaa 61113 Tel: +372 53402723	Töö nimetus:	Tellija:
	Tartu linn, Kandiküla, Laikasküla tee vee- ja reoveekanalisatsioonitorustik	Heikki Pormeister
Objekti aadress või aadressid:	Joonise nimetus:	Ehitusprojekti koostaja:
Tartu maakond, Kandiküla, Laikasküla tee	Ehituskaeviku tüüpriistlõiked ja katete taastamise ristlõiked	Altren Projekt OÜ
Vastutav isik:	Allkiri:	Möötkava:
Vahur Laas	/allkirjastatud digitaalselt/	Töö nr : 26031
Projekteerija:	Allkiri:	Joonise digiaadress:
Siim Pärkma	/allkirjastatud digitaalselt/	2001_TP_VKV-01_01_riistlõiked.dwg
Kuupäev/versiooni nr:	Projekti tunnus:	Projekti staadium:
30.06.2026/v01	26031	TP
Joonise nr:	VKV-6-01	