

Tingmärk	Selgitus
	Katastripiir
	Olemasolev MP õhulliin
	Projekteeritud liitumispunkt
	Projekteeritud komplektalajaam
	Projekteeritud KP kaabel kaitsetorus
	Projekteeritud MP kaabel kaitsetorus
	Projekteeritud puitmast
	Juurdepääs kinnistule

MAHASÕIDU TÜÜP I  
M 1 : 200

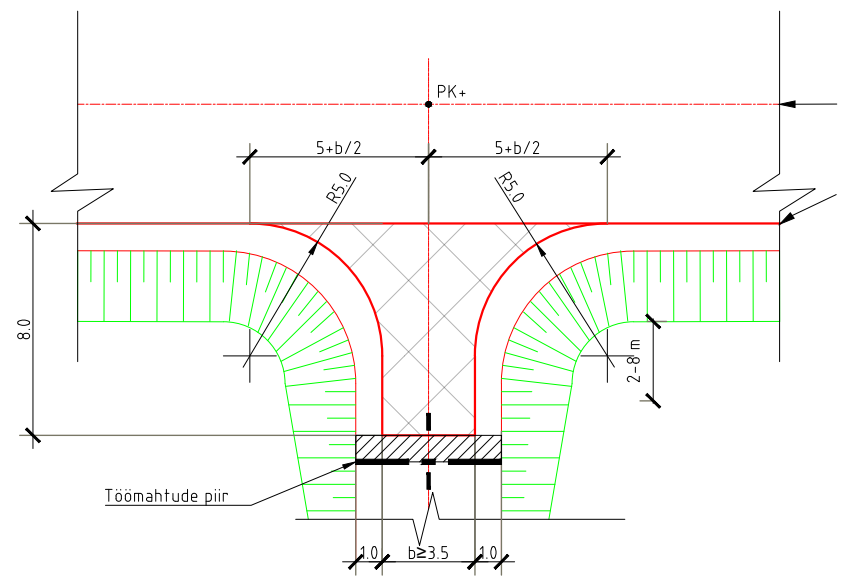

Märkused:  
 Koordinaadid L-EST97 süsteemis  
 Kõrgused EH2000 (Amsterdami null) süsteemis  
 Plaanilis- ja kõrguslik alus rajatud reaalaja GPS vastuvõtjaga  
 Katastriüksused on plaanile kantud Maa-ameti andmete põhjal "PIIR" esitatud piirjoonte asukohad on informatiivsed

<b>ÕÜ PÄRNU MAAMÕÖDUTEENISTUS</b>	
Kaevu tn 10 Pärnu 80037 Tel 4471803 maami@maami.ee Registrikood 1015405	
Tellijä: Solar4you OÜ	
Address: Rapla maakond, Kehtna vald, Kenni küla, Väljaotsa	
Joonis: Maa-ala ja tehnoorkude plaan	
Vastutav spetsialist	P. Kangur
Maamööti	A. Koppel
Töö nr:	TM-220/22
Valitöö:	
Fail:	Kehtna_Kenni_Väljaotsa_TM-220-22.dgn
Plaan koostatud:	

Tellijä:	ESTEST PR. OÜ	Objekti address:	Väljaotsa kinnistu, Kenni küla, Kehtna vald, Rapla maakond	Töö nr:	LR6446-1	2022
Projekteerija:	Robert Mägi /Allkirjastatud digitaalselt/	Töö nimi:	Väljaotsa PEJ liitumine	Joonise nr:	LR6446-1-1	
Kontrollis:	Robert Mägi /Allkirjastatud digitaalselt/	Joonis:	Projekteeritud jaotusvõrgu asendiplaan	Staadium:	Möötkava:	Leht/Lehti
Versioon:	v02			Tööprojekt:	1:500	1/1
			Solarflow OÜ Registrikood: 14533496 Andsjarve ptk 7, Meegomäe küla, Värü vald, 65526, Värümaa tel. 372 517 6026, info@solarflow.eu MTR nr. TEL003321			