

Faasisuhtme looga kõrvalekalded		
Pos	Koormusjuhtum	110 kV
1	Tuulevaikus	0°
2	Nimituulekoormus	30°
3	Piirtuulekoormus	45°

- Tingmärgid:
- D_{ei} (tuulevaikus) 1000 mm
 - $k_i D_{ei}$ (nimituulekoormus) 700 mm
 - $D_{50Hz\ p-e}$ (piirtuulekoormus) 210 mm
 - Ronimine 1900 mm

Gabariitide arvutamisel kasutatud isolaatorketi põhimõõdud 1:50

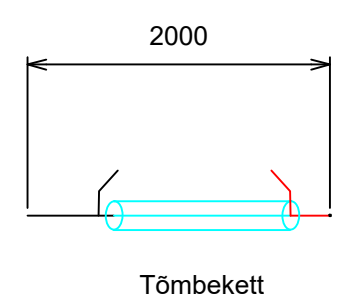

- Märkused:
- Pingealuste tööde minimaalne õhkvahe on 900 mm, õhkvahe mastis on:
 - Töötamisel turvaredelilt on lisatud juurde õhkvahele montööri laius 1000 mm.

Muudatus	Kuupäev	Muudatuse sisu	Projekteeris	Kontrollis
				Projekteeris/Kuupäev K.Perillus/01.03.2023
Objekt L185 Kiisa - Kohila 110 kV õhuliini rekonstrueerimine			Kontrollis/kuupäev J.Karin/01.03.2024	
Joonise nimi 110 kV nurga-ankrumasti 11T9T õhkvahehemikud 0-70			Kooskõlastas Joonestas	
Projekti number KPL2306K1	Stadium PP	Joonise number EL2-7-74-002	Muudatus	Leht ----
			Lehti ----	Mootkava 1:100
				Formaat A3