

KOORDINAADID / COORDINATES

PUNKTID	X	Y
P-001	6469384.667	532977.127
P-002	6469373.599	532990.044
P-003	6469354.115	532966.174
P-004	6469359.701	532960.102

- ### GEOTEHNILINE UURING / GEOTECHNICAL INVESTIGATION
- #### TINGMÄRGID / LEGEND
- Mõõdetud pinnaseveetase / Measured groundwater level
 - GU-II. Täide/täitepinnas / GU-II. Fill/madeground
 - GU-IIIab. Mõlline väga ühtlane peenliiv, kohev kuni keskthie / GU-IIIab. Silty uniformly graded SAND, loose to medium dense
 - GU-IIIb. Mõlline väga ühtlane peenliiv, keskthie / GU-IIIb. Silty uniformly graded SAND, medium dense
 - GU-IIIc. Mõlline väga ühtlane peenliiv, tihed / GU-IIIc. Silty uniformly graded SAND, tihed
 - GU-IVa. Keskplastine SAVI, väga pehme / GU-IVa. Medium plasticity CLAY, very soft
 - GU-IVb. Keskplastine SAVI, pehme / GU-IVb. Medium plasticity CLAY, soft
 - GU-Vfc. Liivane väheplastine SAVI, moreen / GU-Vfc. Sandy low plasticity CLAY, moraine

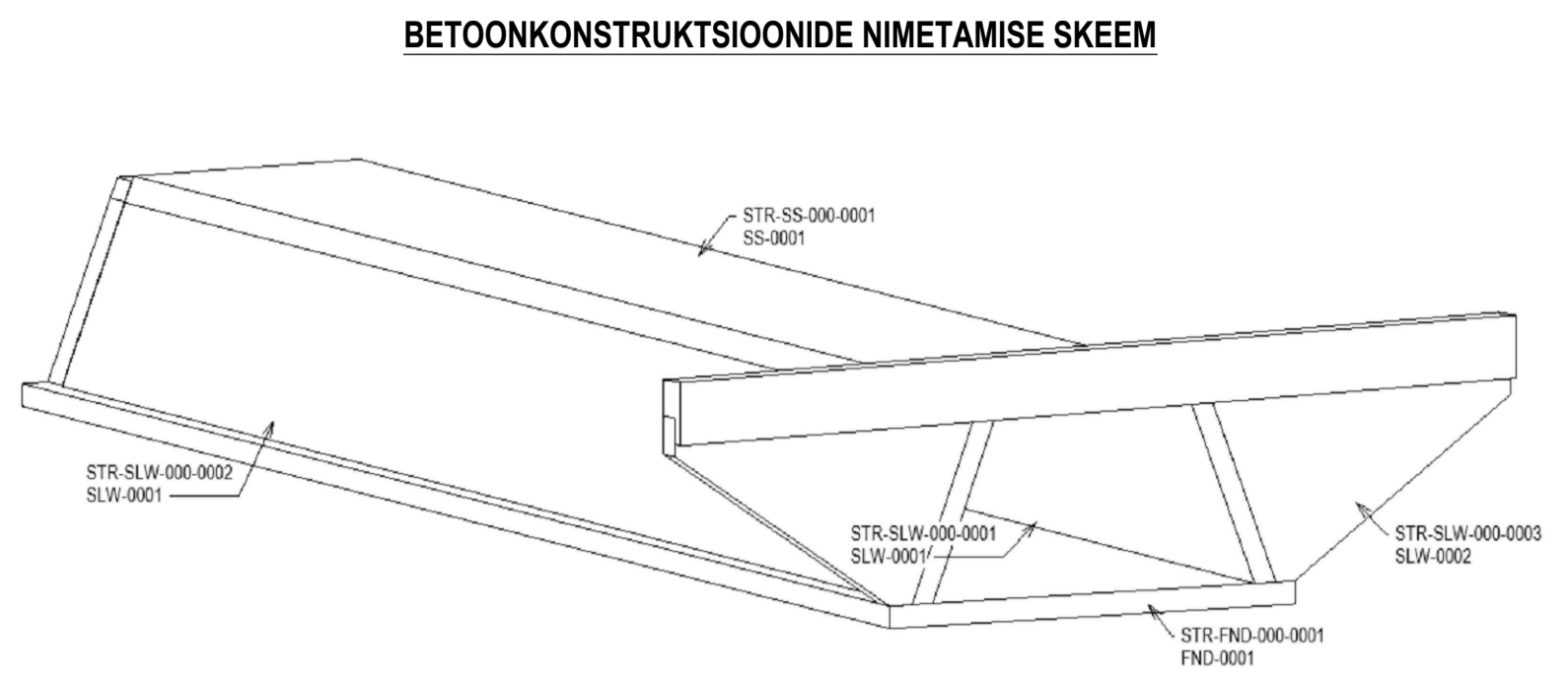

1-1 - PIKILÕIGE / LONGITUDINAL SECTION

1:100

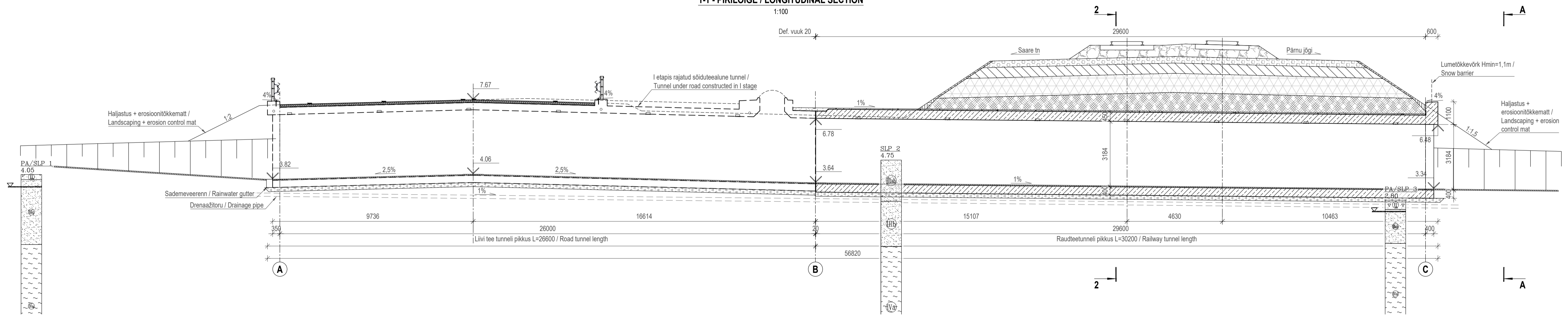

2-2 - RISTLÕIGE

1:50

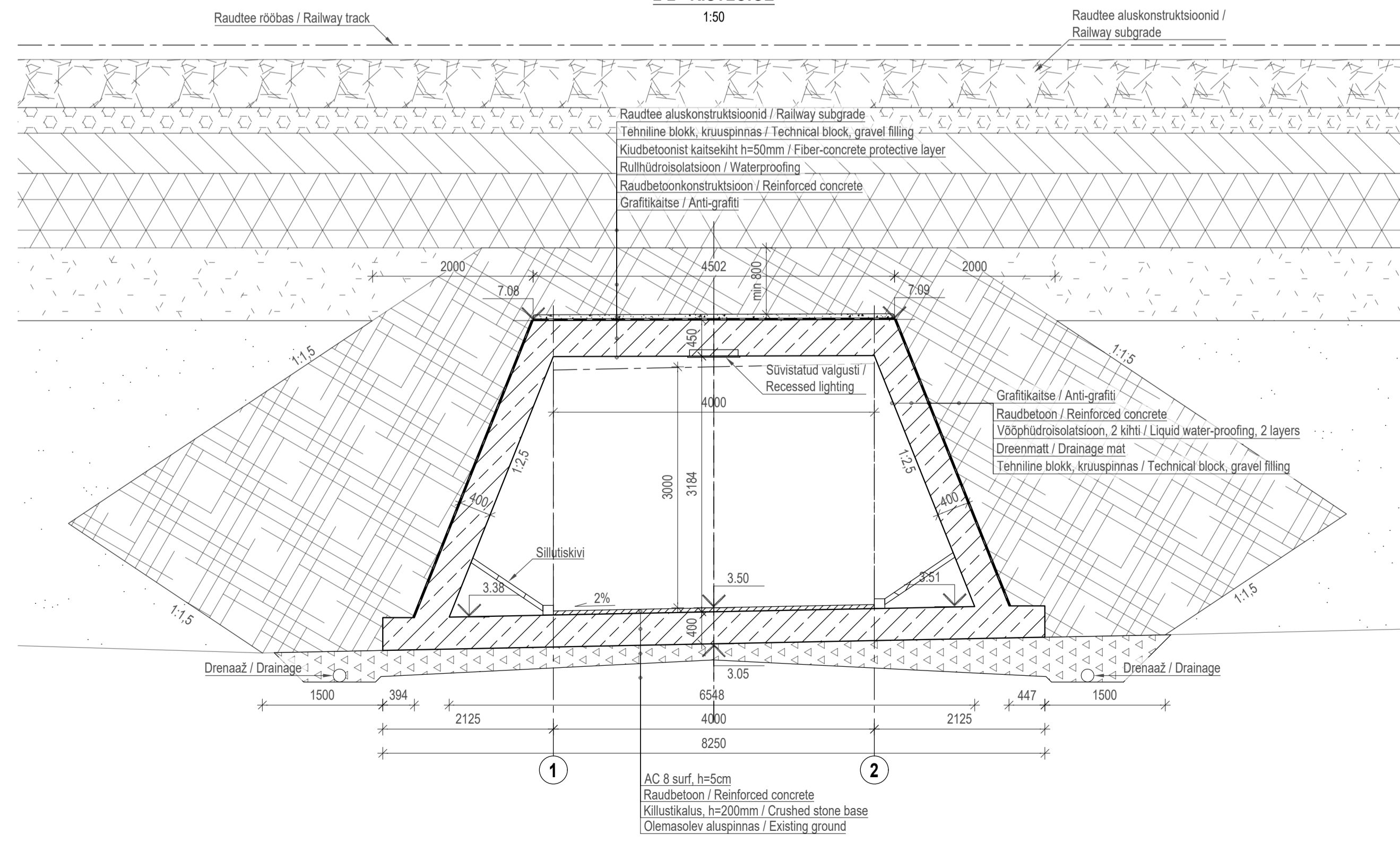

A-A - RISTLÕIGE

1:50

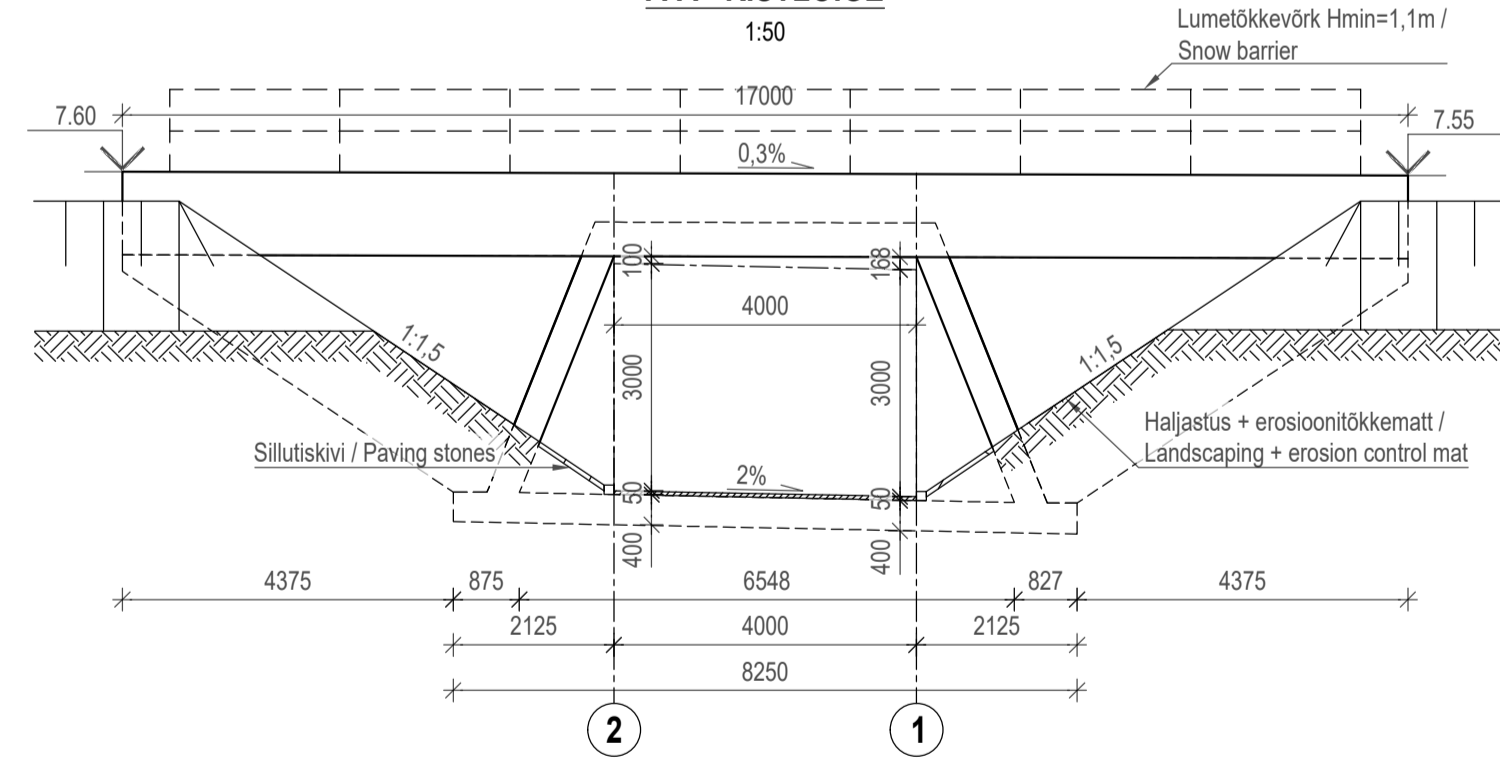

- ### JUHISED:
- Kõik mõõtmised on millimeetrites, kui juunisolei ole näidatud teisiti.
 - Koordinaadid L-EST 97 süsteemis.
 - Kõik kõrgused on EH2000 süsteemis, ühikud meetrites.
 - Betoonkonstruktsioonide valmistamise ja monteerimise tolerantsid vastavalt normaaltolerantsidele ehk klass 1 nõuetele (EVS-EN 13670).

- ### NOTES:
- All dimensions are in millimeters unless shown differently.
 - Coordinates in L-EST 97.
 - All heights in EH2000 system, dimensions in meters.
 - Reinforced concrete structure construction and montage tolerances according to class 1 (EVS-EN 13670).

PROJEKT / PROJECT		LÕIK / CONTRACT NO.		TÄLLA / CLIENT		PROJEKT / PROJECT		LÕIK / CONTRACT NO.	
001	2025-03-01	Kivimäe / Kivi	001	Endla / Endla	001	001	001	001	001
002	2025-01-16	Lumetõkkvõrk / Snow barrier	002	Talve, Eesti / Talve, Eesti	002	002	002	002	002

Co-funded by the European Union



PROJEKT / PROJECT		LÕIK / CONTRACT NO.		TÄLLA / CLIENT		PROJEKT / PROJECT		LÕIK / CONTRACT NO.	
001	2025-03-01	Kivimäe / Kivi	001	Endla / Endla	001	001	001	001	001
002	2025-01-16	Lumetõkkvõrk / Snow barrier	002	Talve, Eesti / Talve, Eesti	002	002	002	002	002