

LÕIGE 3-3
M 1:100

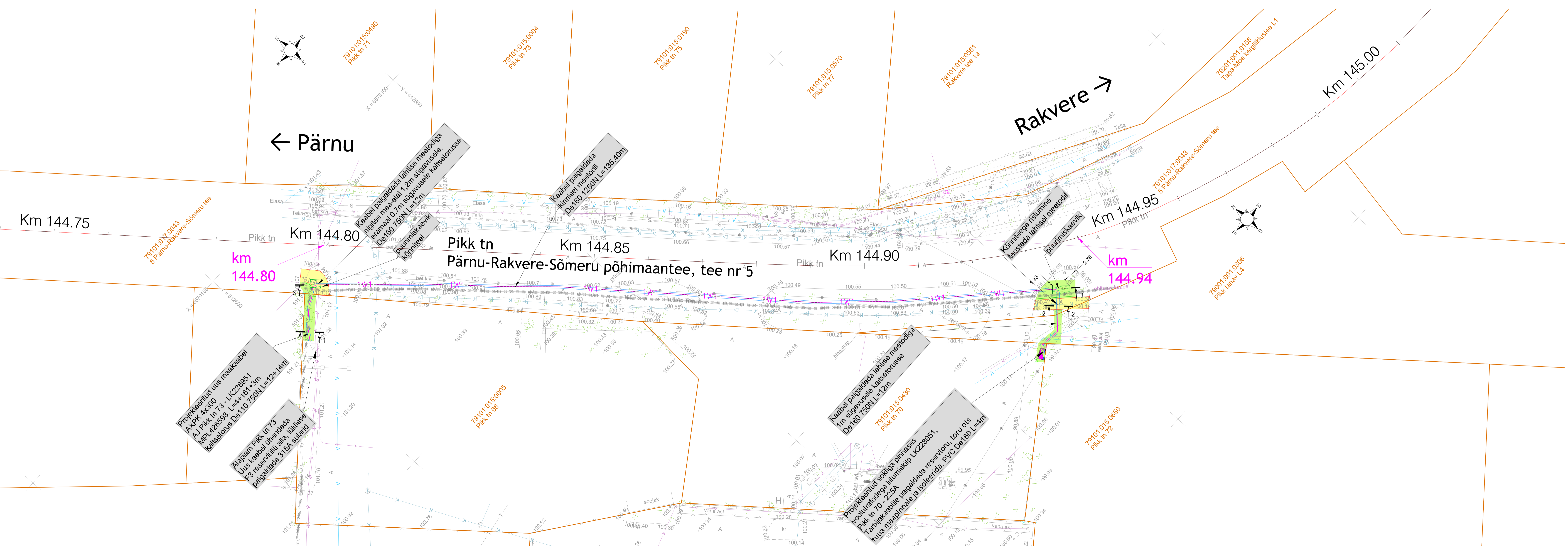

LÕIGE 1-1
MURU TAASTAMINE
M 1:50


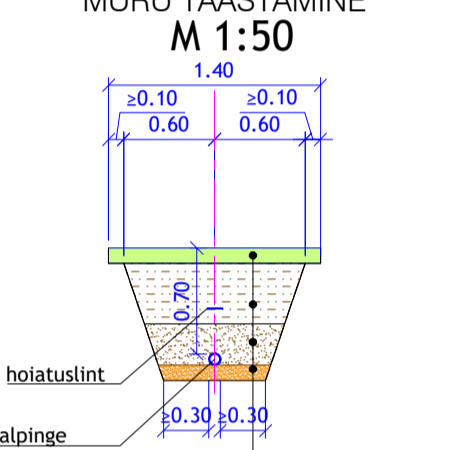

Table with 2 columns: Component and Thickness. Items include Kaevikpinna ja muru kiv, Kaeviku tagastide, and Kaitsetoru.

LÕIGE 2-2
JALGTEE ASFALTKATTE TAASTAMINE
M 1:50

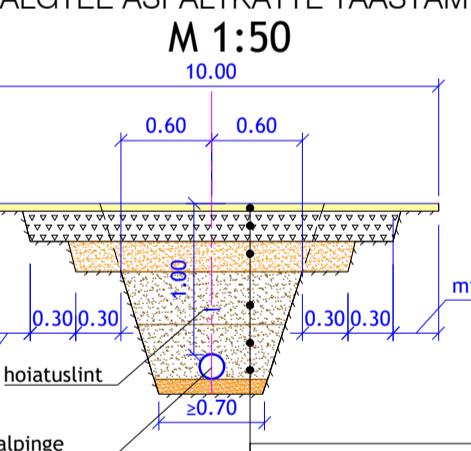

Table with 2 columns: Component and Thickness. Items include Asfaltbetoon AC 8 surf, Paekillustkruus, and Drenaaž.

TINGMÄRGID (Stromtec OÜ, töö nr 24-66)

- Legend for Stromtec OÜ symbols: Olemasolev 0,4 kV maakaabel, Olemasolev 10 kV maakaabel, Projektitud 0,4 kV kaabitrass, etc.

TINGMÄRGID

- Legend for other symbols: Kinnistu piir, Projektitud haljassalade murukatamine, Projektitud jalgte ab-katendi taastamine.

- MÄRKUSED: 1. Kaevetööde teostamisel tuleb lähtuda Tapa linna kaevetööde eeskirjast. 2. Maasalate ja maapealsete kommunikatsioonide kaevetööd... 3. Vertikaalplaneering täpsustada enne ehitustööde algust ning taastatavad alad viia kokku olemasolevate aladega.

Table with 2 columns: Field and Content. Fields include 'Aaudatused', 'Geoloog', 'Geoloogilised koordinaadid', 'Koostaja', 'Töö nr.', and 'Mõeldatutud'. Values include 'Kuijälve', 'Kirjanurk OÜ', '1191TG', and '04.2024'.

Table with 2 columns: Field and Content. Fields include 'Teejoon OÜ', 'Projektants', 'Projektants', 'Töö nr.', 'Keskmine', 'Mõeldatutud', 'Mõeldatutud'. Values include 'Kirjanurk OÜ', 'Kirjanurk OÜ', '1191TG', and '04.2024'.